

Soziokratie - ein Organisationsmodell für gleichwertige Entscheidungsfindung

Integras Tagung, 13. November 2024

Brigitta Buomberger
Soziokratie Expertin / Beraterin mit eigenem Unternehmen
Leitung Soziokratie Zentrum Schweiz

Herzlich Willkommen

Hmm,
um was
geht es
genau?

Bin ich wieder
der Einzige,
der sich
vorbereitet
hat?!



Ist ja klar,
dass er
wieder
alles besser
weiss!

Was soll ich
heute
Abend
bloss
kochen?

Entscheidungsformen



Konsentprinzip – 1. Basisprinzip der SKM

Auf welche Frage wollen wir eine Antwort finden?

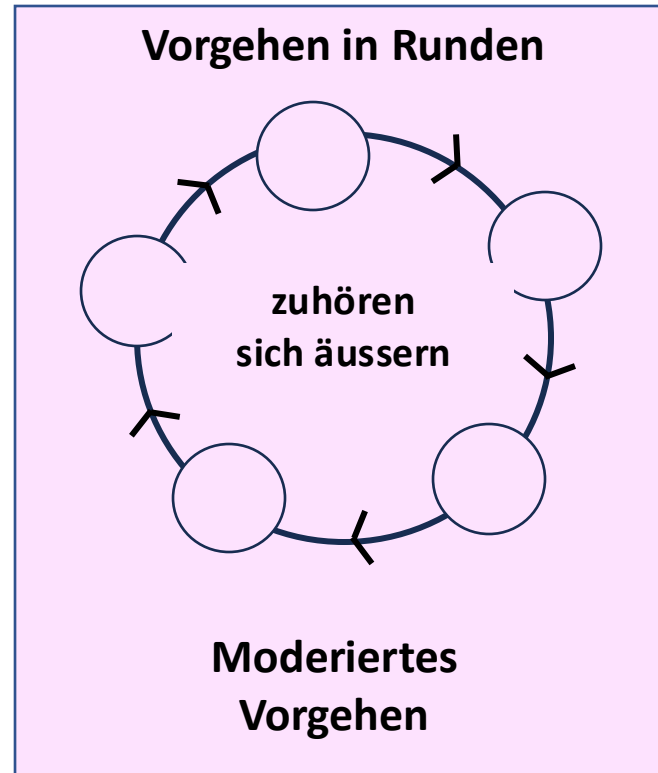

Konsentprinzip

Zu welcher Frage wollen wir eine Antwort finden? Welchen Grundsatz wollen wir entscheiden?

Informations-/Bildformungsrunde

Meinungsbildungsrunden

- Meinungsrunde 1
- Meinungsrunde 2

Konsentrunde

- Vorschlag zum Konsent durch Moderation (inkl. Ablauf-/Messdatum)
- Konsentrunde: Kannst du im Hinblick auf unser gemeinsames Ziel deinen Konsent geben?
- Integration schwerwiegende begründete Einwände



Partizipationsstufen

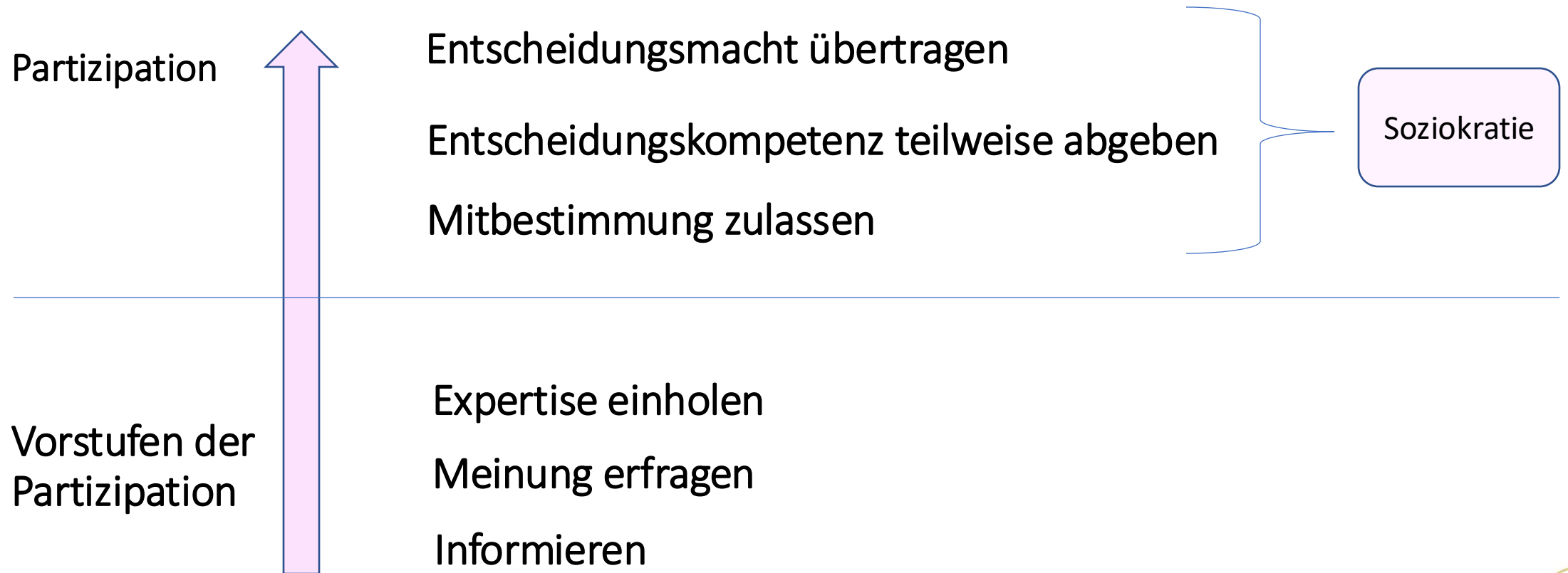

4 Basis Prinzipien in der Soziokratie



Entscheiden im Konsent



Kreisstruktur / Kreisprinzip



Doppelte Koppelung mit den Kreisen



Offene Wahl der Rollen / Funktionen

Kreisstruktur & doppelte Koppelung

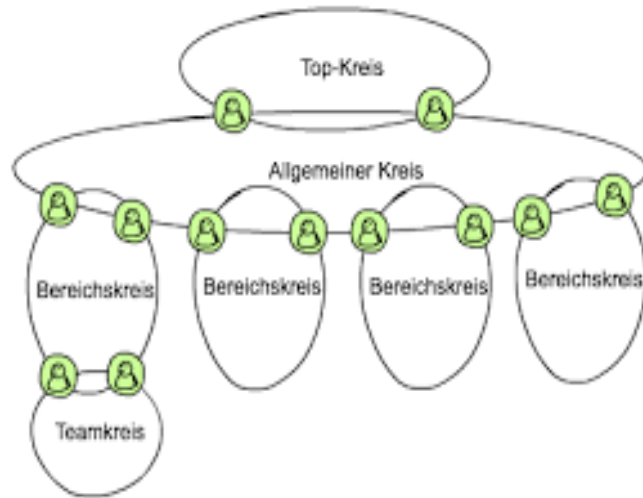

Alle Mitarbeitenden / Beteiligten sind **in einem Kreis beheimatet / zugehörig.**

In ihrer **Kreisversammlung** bestimmen Kreisleitung und Delegierte gleichwertig über die Grundsätze zur Verwirklichung des gemeinsamen Kreisziels.

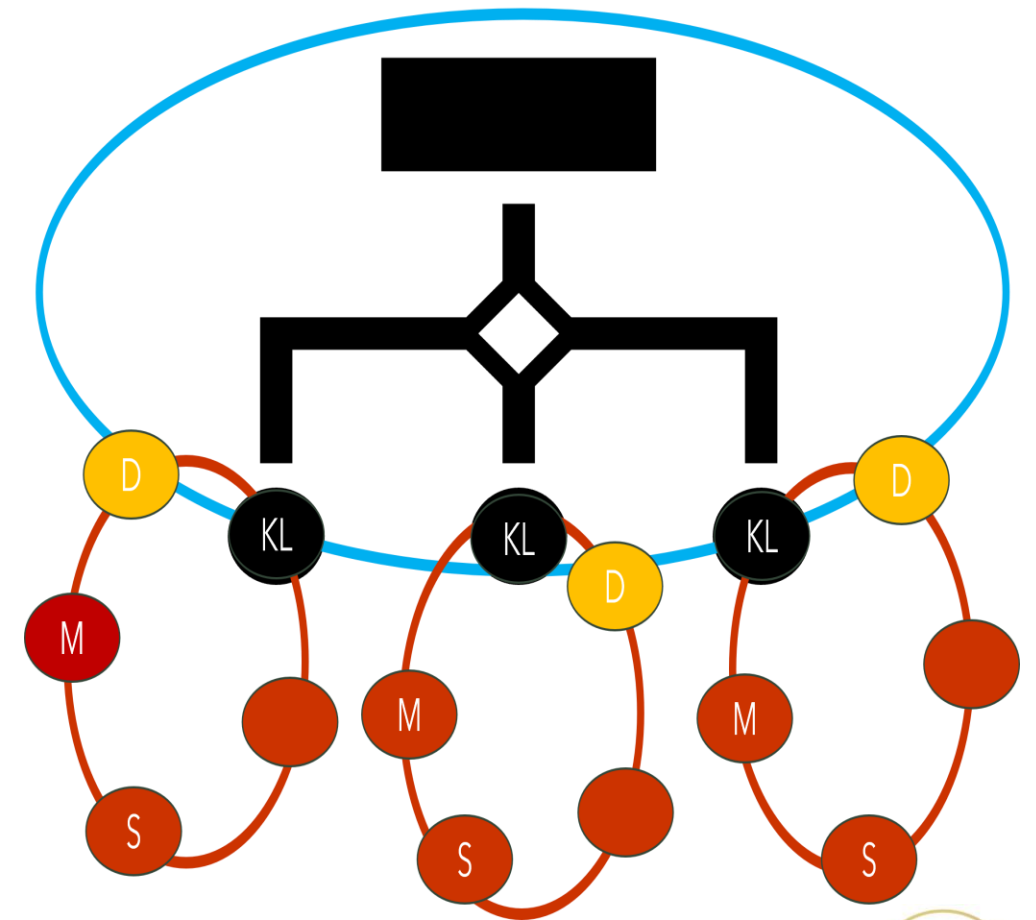

4 Rollen / Funktionen



Kreisleitung



Gesprächsleitung / Moderation



Logbuchführung



Delegierte:r

4 Rollen im Kreis - Verteilung von Macht & Verantwortung

Kreisleitung	<ul style="list-style-type: none"> • Sorgt für regelmässige Kreisversammlungen • Hat das Ziel des Kreises im Blick • Koordiniert und leitet die Ausführung an • Entscheidet nicht allein: Leitung als Dienstleistung, keine Übermacht 	<ul style="list-style-type: none"> • Gleichwertiges Mitglied im nächst höherem Kreis • Bringt Messungen (Bedürfnisse / Möglichkeiten / Ressourcen) und Argumente des eigenen Kreises ein • Sorgt für den Informationsfluss zwischen dem eigenen und nächst höherem Kreis 	Delegierte:r
Moderation	<ul style="list-style-type: none"> • Leitet den Prozess der Kreisversammlung entlang der soziokratischen Agendastruktur • Sichert die Gleichwertigkeit • Schafft vertrauensvolle Atmosphäre • Sorgt dafür, dass die Konsentbeschlüsse im Sinne des gemeinsamen Ziels getroffen werden • (Zwischen-) Ergebnisse gut sichtbar sind 	<ul style="list-style-type: none"> • Hält Grundsatzbeschlüsse im Logbuch fest • Setzt Themen aus dem Logbuch (Messtermine & Neuwahlen) auf die Agenda • Stellt Zugang zum Logbuch (& Protokoll) für alle Kreismitglieder sicher 	Logbuchführung

Offene Wahl

- ✓ Beschreibung der Funktion, Aufgaben
- ✓ Anforderungen / Kriterien & Zeitdauer konsentieren
- ✓ Wahlzettel ausfüllen (eigener Name & Name der nominierten Person – man darf sich auch selbst nominieren)
- ✓ 1. Meinungsbildungsrunde mit Begründung
- ✓ 2. Meinungsänderungsrunde
- ✓ Konsententscheidung

Geschichte

Ausbreitung in Holland, USA /
Kanada, Deutschland,
Österreich, Schweiz, ...

**Gerhard Endenburg: Soziokratische
Kreismethode (SKM), Soziokratie 2.0**

(ab den 1970er Jahren)



August Comte
(Beginn des 19. Jh.)

Soziokratie 3.0

Holokratie

Kees Boeke
(1920er Jahre)

Soziokratie – gemeinsam & gleichwertig entscheiden



Fragen? Interesse?

buomberger@soziokratie-art.ch